

## ***Bahnzugregelung***



### **Hochdynamischer universeller PID-Regler für die Regelungstechnik**

- ◆ Komplett verdrahtete Montageplatte
- ◆ Drehstromeinspeisung 3x 400 VAC -10% ... 480 VAC +6%, 50/60 Hz
- ◆ Leistungsbereich bis 11 kW
- ◆ Netzurückspeisefähiges Versorgungsmodul
- ◆ Hochdynamischer EC-Servoregler
- ◆ Digitale Prozessorregeleinheit
- ◆ Integriertes 24 V Netzteil
- ◆ Integrierter Netzfilter
- ◆ EMV-gerechter Aufbau
- ◆ Aufbau der gesamten Peripherie wie z.B. Sicherungsautomaten, Schütze, Netz- und Motordrossel, Steck- und Klemmleisten.
- ◆ Interbusankopplung (Option)



# Funktionsprinzip

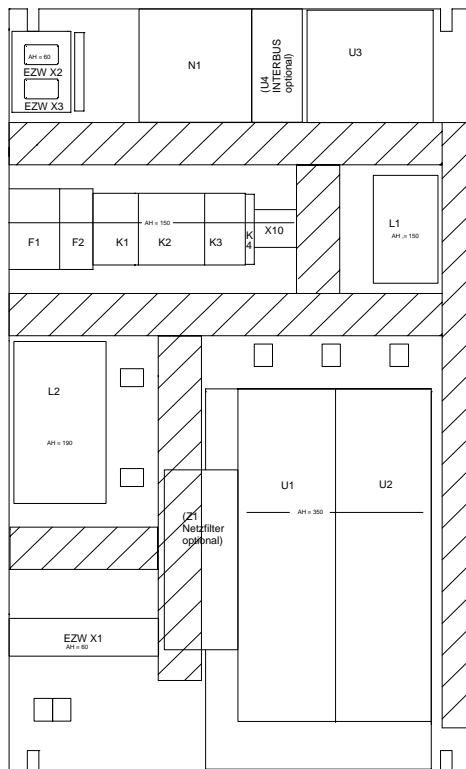
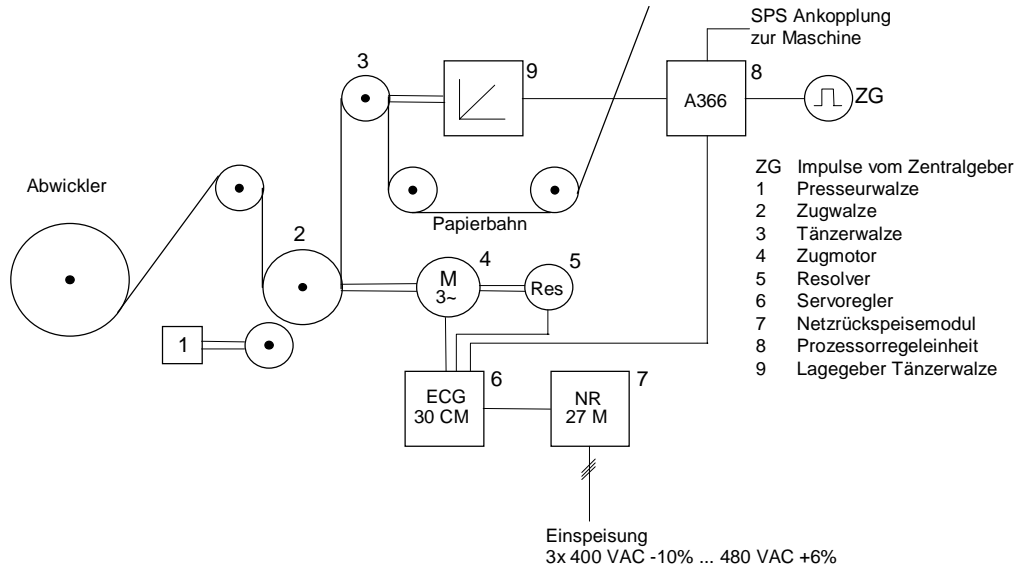

Montageplatte 500 mm x 850 mm